

Inoxsystem®

www.inoxsystem.it - Info@inoxsystem.it

CANALE A FESSURA mm 8 Antitacco
CON SCARICO DIRETTO Ø 63 NON SIFONATO
SENZA CHIUSINO

Scarico centrale verticale diretto non sifonato

Composta da Art.:

- Canale a fessura Art. "C1"
- Scarico verticale diretto non ispezionabile Art. "SDV"
- Saldatura aggiuntiva Art. "SF"

A richiesta:

- Bordi rinforzati Art. "BCR"
- Gruppo per flangatura In opera Art. "FLC"

* Le misure possono essere variate a seconda delle esigenze del cliente

Codice disegno Inoxsystem®
1353

Art. CFDV

N.B.: tutte le misure sono in mm

Acciaio Aisi 304 (a richiesta Aisi 316) - Spessore costruttivo 1.5 mm

Inoxsystem®

www.inoxsystem.it - info@inoxsystem.it

CANALE A FESSURA mm 8 Antitacco
CON SCARICO DIRETTO Ø 63 NON SIFONATO
SENZA CHIUSINO

Scarico di testa verticale diretto non sifonato

Composta da Art.:

- Canale a fessura Art. "C1"
- Scarico verticale diretto non ispezionabile Art. "SDV"

A richiesta:

- Bordi rinforzati Art. "BCR"
- Gruppo per flangatura In opera Art. "FLC"

* Le misure possono essere variate a seconda delle esigenze del cliente

Codice disegno Inoxsystem®
1354

Art. CFDVT

N.B.: tutte le misure sono in mm

Acciaio Aisi 304 (a richiesta Aisi 316) - Spessore costruttivo 1.5 mm

Inoxsystem®

www.inoxsystem.it - info@inoxsystem.it

CANALE A FESSURA mm 8 Antitacco
CON SCARICO DIRETTO Ø 63 NON SIFONATO
SENZA CHIUSINO

Scarico centrale orizzontale diretto non sifonato

Composta da Art.:

- Canale a fessura Art. "C1"
- Scarico orizzontale diretto non ispezionabile Art. "SDL"
- Saldatura aggiuntiva Art. "SF"

A richiesta:

- Bordi rinforzati Art. "BCR"
- Gruppo per flangatura In opera Art. "FLC"

* Le misure possono essere variate a seconda delle esigenze del cliente

Codice disegno Inoxsystem®
1351

Art. CFDO

N.B.: tutte le misure sono in mm

Acciaio Aisi 304 (a richiesta Aisi 316) - Spessore costruttivo 1.5 mm

ORIENTAMENTO DELLO SCARICO
S - SINISTRO
D - DESTRO
P - PROSEGUIMENTO

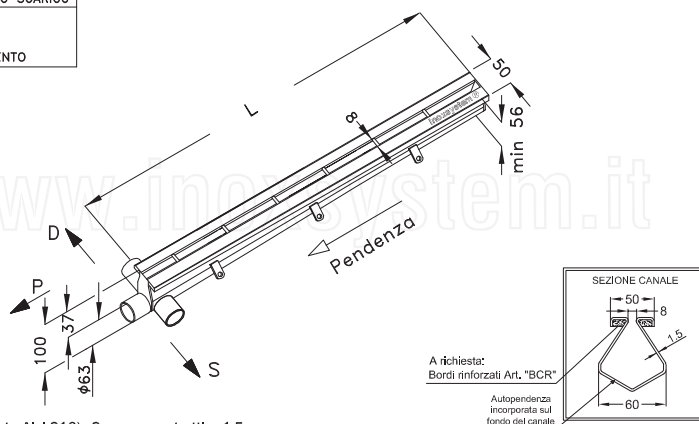

Inoxsystem®

www.inoxsystem.it - info@inoxsystem.it

CANALE A FESSURA mm 8 Antitacco
CON SCARICO DIRETTO Ø 63 NON SIFONATO
SENZA CHIUSINO

Scarico di testa orizzontale diretto non sifonato

Composta da Art.:

- Canale a fessura Art. "C1"
- Scarico orizzontale diretto non ispezionabile Art. "SDL"

A richiesta:

- Bordi rinforzati Art. "BCR"
- Gruppo per flangatura In opera Art. "FLC"

* Le misure possono essere variate a seconda delle esigenze del cliente

Codice disegno Inoxsystem®
1352

Art. CFDO

N.B.: tutte le misure sono in mm

Acciaio Aisi 304 (a richiesta Aisi 316) - Spessore costruttivo 1.5 mm