

Produziert in Edelstahl AISI 304 – AISI 316 auf Anfrage

Abläufe mit vertikalem Ablaufstutzen und doppeltem Geruchsverschluß, herausnehmbarem Schmutzfangkorb mit quadratischer Platte

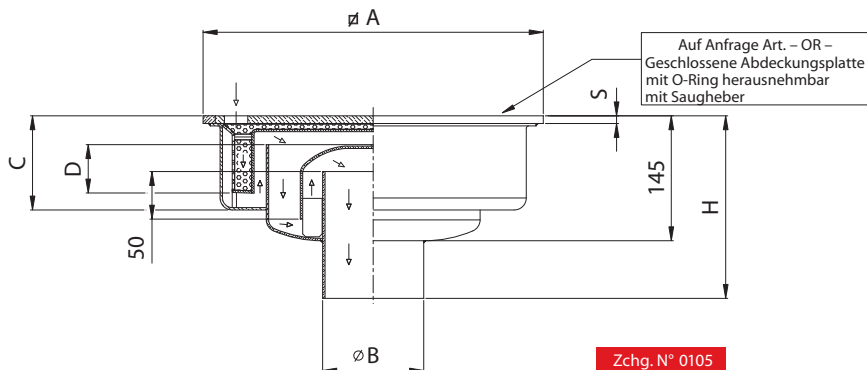

Zchg. N° 0105



Artikel	Masse in mm						Abfluss lt/min	Belastbarkeit Kg.	
	∅ A	S	∅ B	C	D	H		Belastung konzentriert	Belastung verteilt
110 V 358 DS	350	8	110	130	50	220	120	900	8000

Ablauf mit Revisionsöffnung mit offenem Boden, mit geschlossener Platte mit OR-Halterung und mit quadratischer Platte

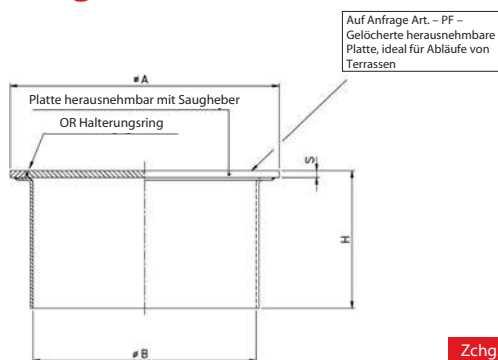

Zchg. N° 0602

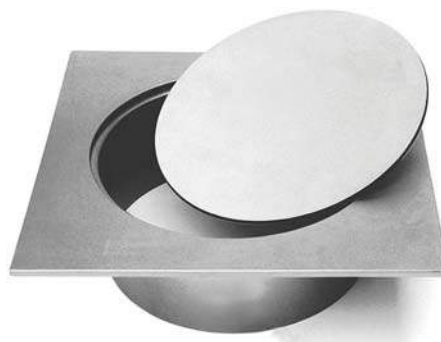

Artikel	Masse in mm					Belastbarkeit Kg.		
	∅ A	S	∅ B	H	Belastung konzentriert	Belastung verteilt		
75 OR 106	100	6	75	50	1000	10000	Mit gelöcherter Platte ideal für Abläufe von Terrassen	
110 OR 156	150	6	110	50	1000	10000	Mit gelöcherter Platte ideal für Abläufe von Terrassen	
160 OR 206	200	6	160	50	1000	10000		
215 OR 258	250	8	215	50	1000	10000		
215 OR 308	300	8	215	50	1000	10000		
315 OR 358	350	8	315	50	900	8000		

Ablauf speziell niedrige Ausführung mit direktem Ablaufstutzen, entwickelt für minimalen Platzbedarf in der Höhe, ideal für Terrassen oder im Falle von grossen Problemen mit der Tiefe

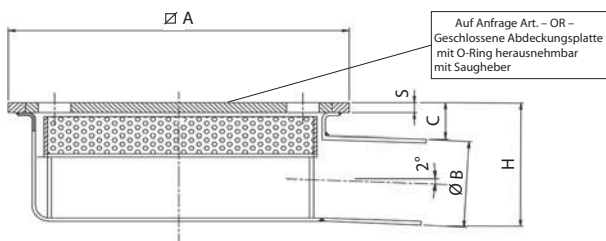

Zchg. N° 0024



N.B. - Alle Masse können auf Anfrage variiert werden.

Artikel	Masse in mm					Abfluss lt/min	Belastbarkeit Kg.	
	∅ A	S	∅ B	C	H		Belastung konzentriert	Belastung verteilt
D30L156	150	6	30	20	50	10	1000	10000
D40L206	200	6	40	20	60	20	1000	10000
D50L258	250	8	50	20	70	50	1000	10000
D63L308	300	8	63	30	93	60	1000	10000