

construidos an acero inoxydable AISI 304 - AISI 316 a pedido

Sumideros sifónicos para canales ranurados*

* a pedido se pueden aplicar al canal con rejilla (ver pág. 16).

SUMIDERO CON SALIDA VERTICAL
CON CESTILLO SEPARADO DEL SIFÓN
INCLUYE UNA CONEXIÓN SUMIDERO - CANAL

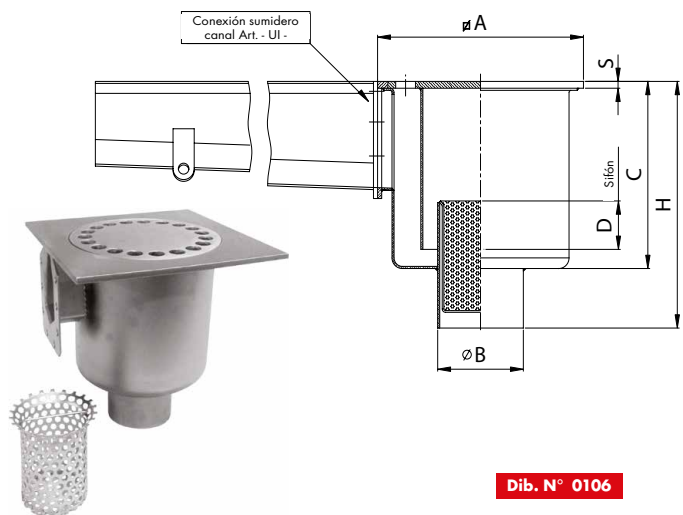

Dib. N° 0106

A pedido se pueden suministrar los sumideros con sifón completamente extraíble (ver catálogo Total Hygienic)
N.B. La altura especificada en la tabla siguiente es adecuada para canal con largo máx. 12 m

Artículo	DIMENSIONES EN mm						CAUDAL lt/min	CAPACIDAD EN Kg		
	Ø A	S	Ø B	C	D	H		CARGA PUNTUAL	CARGA REPARTIDA	
RCV 50 156	150	6	50	140	20	190	40	1000	10000	Ultrabassato
RCV 63 206	200	6	63	140	20	190	50	1000	10000	Ultrabassato
RCV 63 256	250	6	63	140	20	190	50	950	8500	Ultrabassato
RCV 110 258	250	8	110	140	20	190	135	1000	10000	Ultrabassato
CV 104 258	250	8	104	220	50	290	135	1200	12000	
CV 104 306	300	8	104	220	50	290	135	950	8500	
CV 110 308	300	8	110	220	50	290	135	1000	10000	Recomendado
CV 160 358	350	8	160	250	50	350	220	900	8000	Mayor tamaño

N.B.: Los artículos con cierre hidráulico de 50 mm (dimension D) cumplen los requisitos de la norma UNI EN 1253-1

SUMIDERO CON SALIDA VERTICAL
CON CESTILLO UNIDO AL SIFÓN
INCLUYE UNA CONEXIÓN SUMIDERO - CANAL

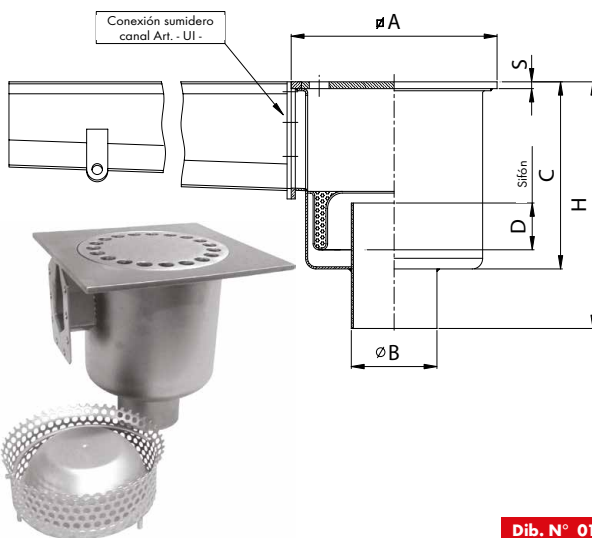

Dib. N° 0109

A pedido se pueden suministrar los sumideros con sifón completamente extraíble (ver catálogo Total Hygienic)
N.B. La altura especificada en la tabla siguiente es adecuada para canal con largo máx. 12 m

Artículo	DIMENSIONES EN mm						CAUDAL lt/min	CAPACIDAD EN Kg		
	Ø A	S	Ø B	C	D	H		CARGA PUNTUAL	CARGA REPARTIDA	
RCV 110 CE 258	250	8	110	140	20	190	135	1000	10000	Ultrabassato
RCV 63 CE 308	300	8	63	140	20	190	50	1000	10000	Ultrabassato
CV 104 CE 308	300	8	104	220	50	290	135	1000	10000	
CV 110 CE 308	300	8	110	220	50	290	135	1000	10000	Recomendado
CV 160 CE 358	350	8	160	250	50	320	220	900	8000	Mayor tamaño

N.B.: Los artículos con cierre hidráulico de 50 mm (dimension D) cumplen los requisitos de la norma UNI EN 1253-1

SUMIDERO SIFÓNICO CON SALIDA HORIZONTAL CON CESTILLO
INCLUYE UNA CONEXIÓN SUMIDERO - CANAL

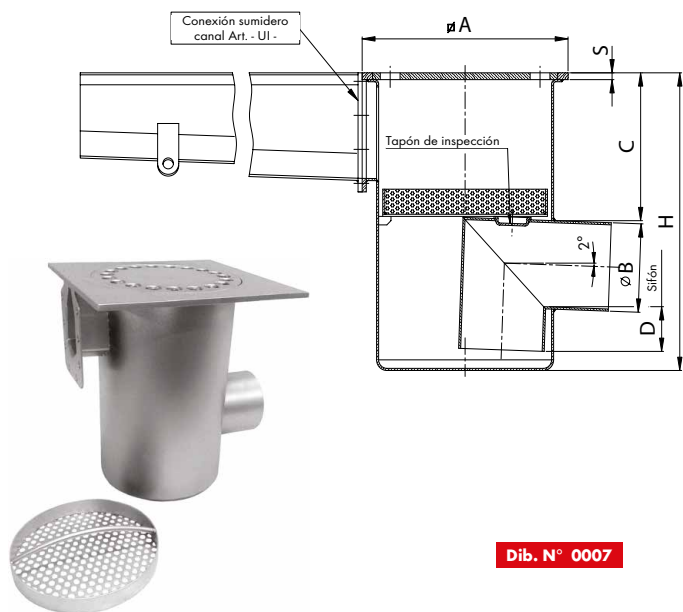

Dib. N° 0007

N.B. La altura especificada en la tabla siguiente es adecuada para canal con largo máx. 12 m

Artículo	DIMENSIONES EN mm						CAUDAL lt/min	CAPACIDAD EN Kg		
	Ø A	S	Ø B	C	D	H		CARGA PUNTUAL	CARGA REPARTIDA	
CL 104 258	250	8	104	170	50	350	135	1000	10000	
CL 104 308	300	8	104	170	50	350	135	1000	10000	
CL 110 308	300	8	110	170	50	350	135	1000	10000	

N.B.: Los artículos con cierre hidráulico de 50 mm (dimension D) cumplen los requisitos de la norma UNI EN 1253-1

SUMIDERO SIFÓNICO CON SALIDA HORIZONTAL CON CESTILLO
INCLUYE UNA CONEXIÓN SUMIDERO - CANAL

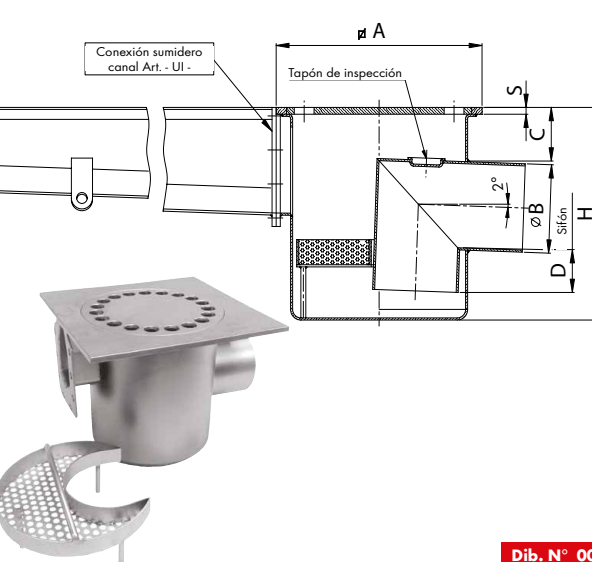

Dib. N° 0006

N.B. La altura especificada en la tabla siguiente es adecuada para canal con largo máx. 12 m

Artículo	DIMENSIONES EN mm						CAUDAL lt/min	CAPACIDAD EN Kg		
	Ø A	S	Ø B	C	D	H		CARGA PUNTUAL	CARGA REPARTIDA	
CLR 50 156	150	6	50	40	15	120	40	1000	10000	Ultrabassato
CLR 63 206	200	6	63	30	20	140	50	1000	10000	Ultrabassato
CLR 104 258	250	8	104	50	30	220	135	1000	10000	
CLR 63 308	300	8	63	35	20	140	50	1000	10000	Ultrabassato
CLR 104 308	300	8	104	50	30	220	135	1000	10000	
CLR 110 308	300	8	110	50	30	220	135	1000	10000	Recomendado
CLR 160 358	350	8	160	50	40	300	220	900	8000	Mayor tamaño

N.B.: Los artículos con cierre hidráulico de 50 mm (dimension D) cumplen los requisitos de la norma UNI EN 1253-1

Ver páginas 32 Líneas 1050, 1060 y 1070

N.B.: - Los datos que se encuentran en este dibujo no son vinculantes, todas las dimensiones se pueden modificar a pedido.

- Estos dibujos son propiedad de INOXSYSTEM® y no se pueden copiar o reproducir sin nuestro previo consentimiento por escrito.